

ES2

УПАКОВОЧНАЯ СИСТЕМА ECOLEAN



ES2 – это автоматический аппликатор трубочек, подключаемый к автомату розлива Ecolean® EL2.

ES2

Аппликатор трубочек ES2 предназначен для подключения к автомату розлива EL2. Подходит для пакетов Ecolean® Air объемом 200 мл и 250 мл.

Категория	Жидкие пищевые продукты
Объем пакетов	200 мл и 250 мл
Производительность	5400 пакетов/час (200 мл) 5400 пакетов/час (250 мл)
Характеристики трубочек	Телескопические, общая длина 185 мм

ecolean
a lighter approach to packaging

ООО «УМЗ Эколин» Россия, 141980, Московская обл., г. Дубна, ул. Университетская, д. 11, стр. 29А
Тел.: +7 49621 90344, факс: +7 49621 90345 E-mail: info@ecoleandubna.ru www.ecolean.com

ТЕХНИЧЕСКАЯ СПЕЦИФИКАЦИЯ, ES2

Модель машины А-2520000

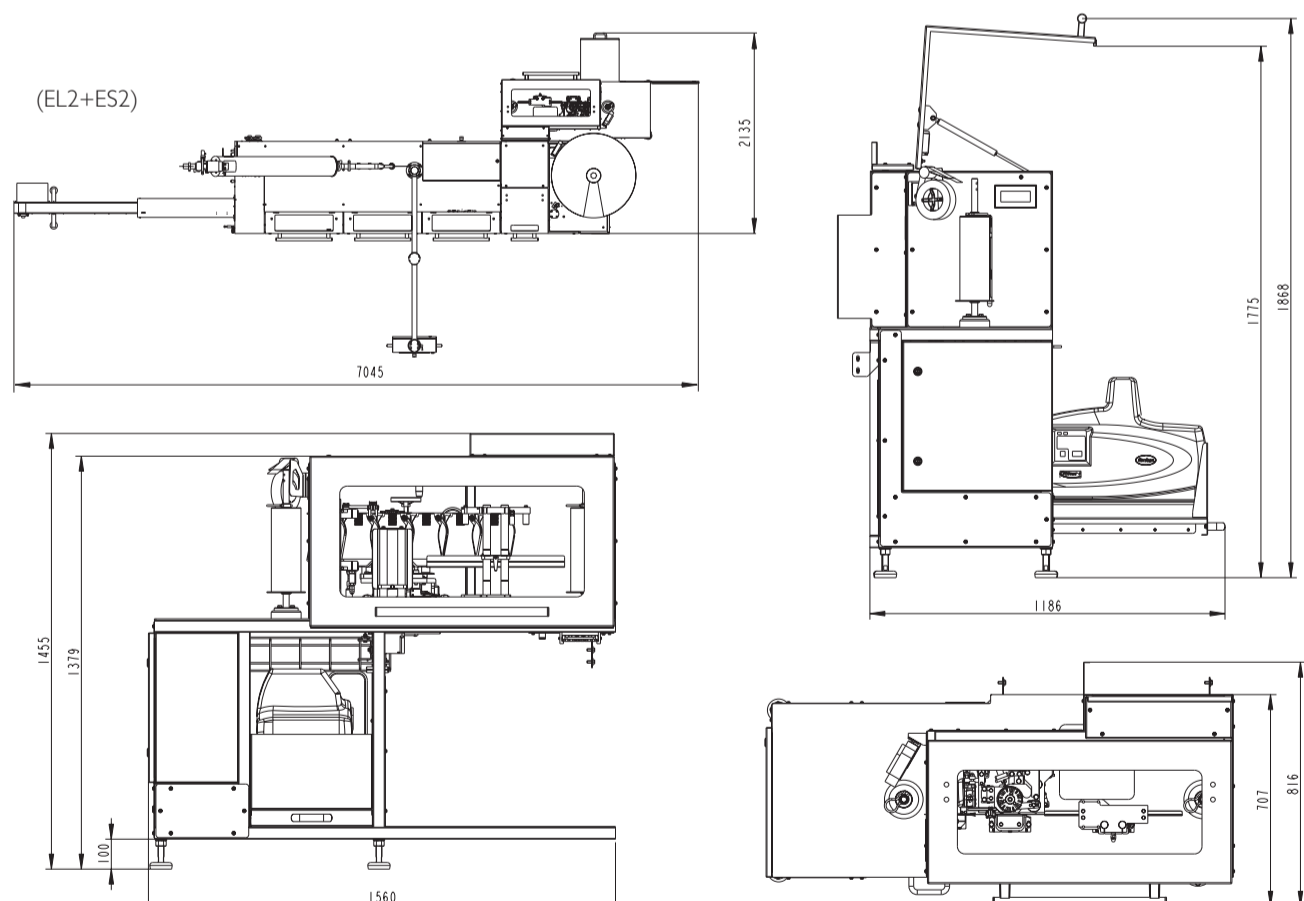

Электропитание аппликатора

Напряжение питания ~ 200 - 240 В, 50/60 Гц
Потребляемая мощность 0,5 кВт

Электропитание устройства для нанесения термокля

Напряжение питания ~ 200 - 240 В, 50/60 Гц
Потребляемая мощность 3 кВт (16 А)

Сжатый воздух

Расход 12 Нл/мин

Упаковочный материал

Тип Пакеты Ecolean® Air
Объем 200 мл и 250 мл

Характеристики трубочек

Тип Телескопические, общая длина 185 мм
Диаметр 6 мм
Ширина ленты 117 мм
Шаг 15 мм

Характеристики термокля

Тип Ecolean Арт.№ 80131-021
Рабочая температура 145°C
Расход 1 кг / 20 000 пакетов

Рабочая температура и влажность

Аппликатор трубочек предназначен для эксплуатации при температуре в диапазоне от +2°C до +40°C и относительной влажности от 20% до 80%.

Габаритные размеры

Длина 1560 мм
Длина (с открытой дверцей, вкл. EL2) 7045 мм
Ширина 707 мм
Ширина (с выдвинутой полкой, вкл. EL2) 2135 мм
Высота 1455 мм
Высота (с открытой дверцей) 1886 мм
Вес 225 кг